

注意：固着しない滑剤を塗布して挿入

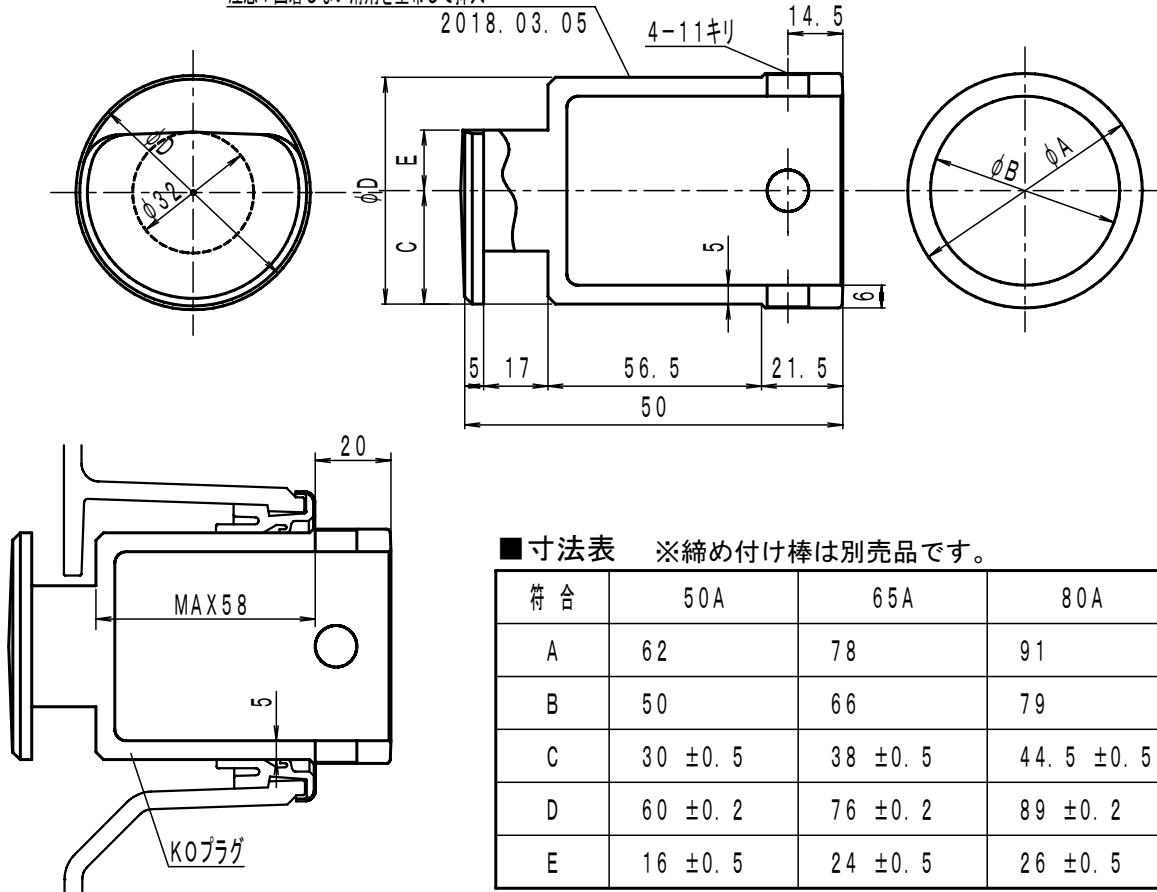

KOプラグ接続部形状

＜施工上のご注意＞

KOプラグを装着後、白色ペイントが上向きになっていることを確認して下さい。  
挿入した位置から180°回転させると外れて危険ですから、必ず90°回転させたところで止めて下さい。

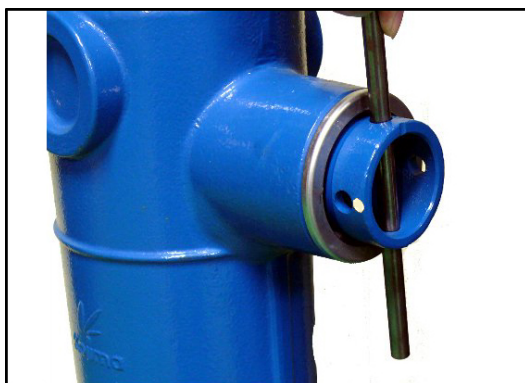

挿入時（アンロック）  
白色ペイントが横

・・・90°回転させると・・・



固定時（ロック）  
白色ペイントが上

図種	仕様図	品名	KOプラグ 説明図	品番	KOプラグ	図番	仕部 09-016-05		
株式会社 小島製作所				単位	尺度	作図年月日	承認	検図	作図
〒454-0027 名古屋市 中川区 広川町 5丁目 1番地 TEL. 052-361-6551 FAX. 052-361-6556 URL. http://www.kojima-core.co.jp				mm	1:2	2018. 03. 05	加古	岩槻	大浦